



Decespugliatore di alta gamma con rotore forestale, multiuso polivalente, laterale e posteriore, per lavori in argini agricoli, canali, autostrade, strade e anche per il decespugliamento di lavori pubblici per trattori di 140-200 CV.

Valvola di sicurezza contro incidenti. Angolazione +90° / -50°. Rotore POLSER + di 550 mm Ø con martelli SERRAT Forestali a scomparsa a 360°.

CARATTERISTICHE

- ▶ Telaio in lamiera antiusura di 10 mm.
- ▶ Rotore POLSER + di Ø 550 mm.
- ▶ Gruppo esterno SERRAT.
- ▶ Trasmissione laterale per cinghie 4 XPC.
- ▶ Doppio cardano con ponte centrale e snodo omocinetico nel secondo pezzo.
- ▶ Supporti dei cuscinetti in acciaio.
- ▶ Rullo posteriore regolabile in altezza Ø 210 mm.
- ▶ Presa di forza 750 rpm.
- ▶ Cuscinetti di alta velocità e di alta resistenza.
- ▶ Catene anteriori di protezione.
- ▶ Slitte.
- ▶ Doppio cuscinetto nel rullo posteriore.
- ▶ Angolazione +90°/-50°.
- ▶ Spostamento idraulico.
- ▶ Valvola di sicurezza contro incidenti.
- ▶ Modello fabbricato secondo la Normativa CE.
- ▶ Indicazioni di sicurezza visibili al personale.

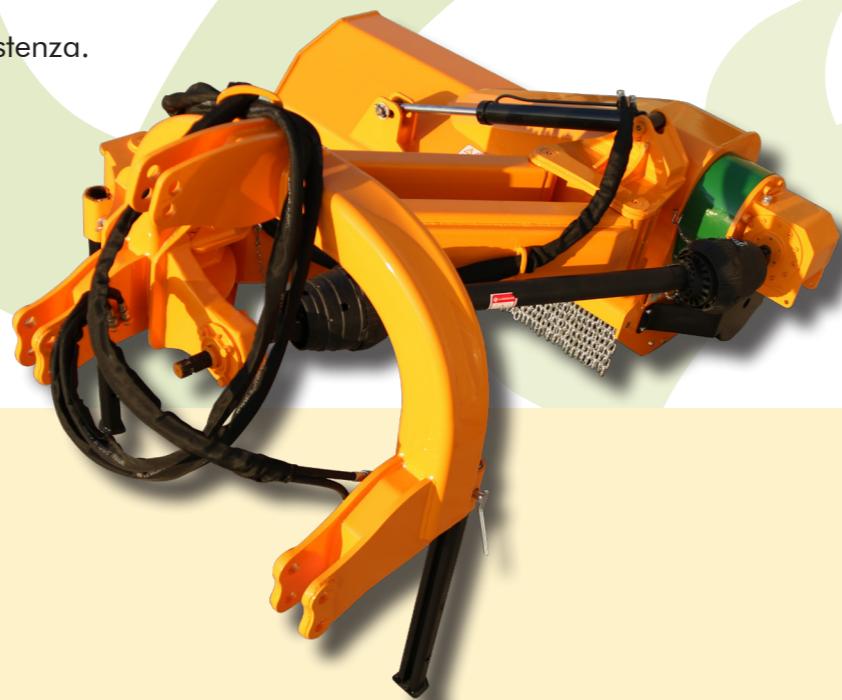

Ponte centrale cardano omocinetico



Martello SERRAT Forestale



Angolazione +90°



-50°





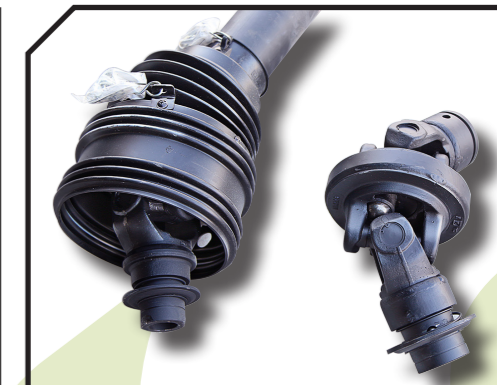



Nodo omocinetico nel 2° cardano

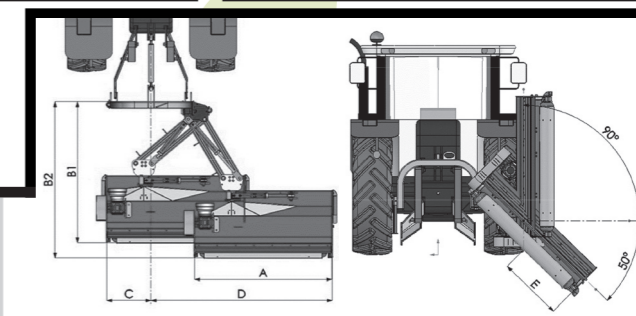

OPZIONI

▶ Gruppo interno



MODELLO					N° CINGHIE TIPO	A	B1	B2	C	D	E	
	mm	KW-CV				mm-in	mm-in	mm-in	mm-in	mm-in	mm-in	
T-1600	1600	104 - 140 149 - 200	12	1600	4 XPC	1600-63"	2981-117"	3004-118"	608-24"	2335-92"	439-17"	750
T-1800	1800	104 - 140 149 - 200	16	1800	4 XPC	1800-71"	2981-117"	3004-118"	608-24"	2535-100"	639-25"	750
T-2000	2000	104 - 140 149 - 200	16	2050	4 XPC	2000-79"	2981-117"	3004-118"	608-24"	2735-108"	839-33"	750
T-2300	2300	104 - 140 149 - 200	20	2300	4 XPC	2300-91"	298 -117"	3004-118"	608-24"	3035-119"	1139-45"	750
T-2500	2500	104 - 140 149 - 200	24	2400	4 XPC	2500-98"	2981-117"	3004-118"	608-24"	3235-128"	1339-53"	750

