



Decespugliatore di alta gamma con rotore di tipo agricolo, multiuso polivalente, laterale e posteriore, per lavori in argini agricoli, canali, autostrade, strade e anche per il decespugliamento in lavori pubblici, per trattori da 120-180 CV.

Sistema contro incidenti attraverso molle di sicurezza.

Angolazione +90° / -50°. Rotore POLSER di 550° con martello Serrat.

## CARATTERISTICHE

- ▶ Telaio in lamiera antiusura di 10 mm.
- ▶ Rotore POLSER di Ø 550 mm.
- ▶ Gruppo esterno SERRAT.
- ▶ Trasmissione laterale per cinghie 4 XPC.
- ▶ Supporti dei cuscinetti in acciaio.
- ▶ Rullo posteriore regolabile in altezza Ø 210 mm.
- ▶ Presa di forza 750 rpm.
- ▶ Cuscinetti di alta velocità e di alta resistenza.
- ▶ Bandelle anteriori di protezione.
- ▶ Slitte.
- ▶ Doppio cuscinetto nel rullo posteriore.
- ▶ Angolazione +90° / -50°.
- ▶ Spostamento idraulico.
- ▶ Valvola di sicurezza contro incidenti.
- ▶ Modello fabbricato secondo la Normativa CE.
- ▶ Indicazioni di sicurezza visibili al personale.



## Ponte centrale cardano omocinetico



## Martello agricolo SERRAT

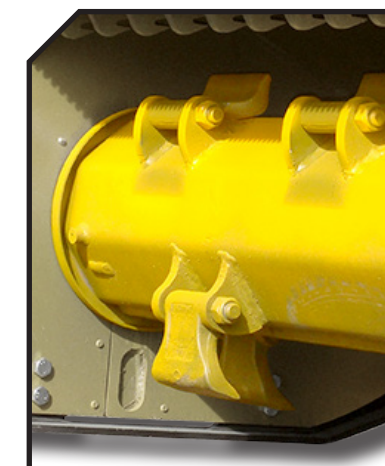

Angolazione  
+90°

-50°





Sistema di sicurezza attraverso molli

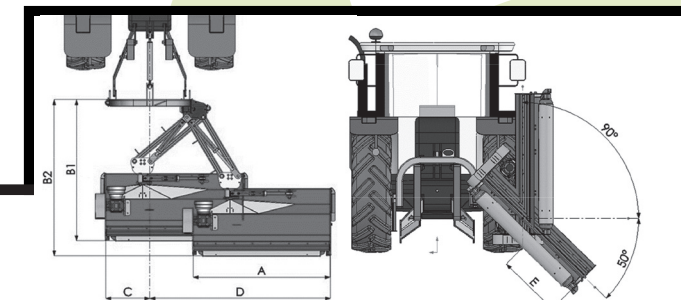

## OPZIONI

▶ Gruppo interno



MODELLO	 mm	 KW-CV		 KG	N° CINGHIE TIPO	A mm-in	B1 mm-in	B2 mm-in	C mm-in	D mm-in	E mm-in	
T-1800	1800	89 - 120 127 - 170	16	1635	4 XPC	2380-94"	2540-100"	2875-113"	190-17"	2825-115"	725-29"	750
T-2000	2000	97 - 130 127 - 170	16	1685	4 XPC	2580-102"	2540-100"	2875-113"	190-17"	3025-119"	925-36"	750
T-2300	2300	104 - 140 134 - 180	20	1710	4 XPC	2880-113"	2540-100"	2875-113"	190-17"	3325-131"	1225-48"	750
T-2500	2500	112 - 150 134 - 180	20	1815	4 XPC	3080-121"	2540-100"	2875-113"	190-17"	3525-139"	1425-56"	750

