



Decespugliatore per lavori di manutenzione in aree verdi, canali, strade, autostrade e lavori agricoli, per trattori di 35 – 80 CV.

Angolazione del lavoro: +90° / -50°. Porta posteriore con due posizioni intercambiabili.

Costruito con materiali di alto limite elastico per ridurre il suo peso e poter lavorare con trattori di bassa potenza.

CARATTERISTICHE

- ▶ Telaio in lamiera antiusura di 8 mm.
- ▶ Rotore tubolare di Ø 400 mm.
- ▶ Angolazione +90° / -50°.
- ▶ Trasmissione laterale per cinghie 3 XPB.
- ▶ Sistema GIROSTOP nel bullone del martelli.
- ▶ Martelli forgiati SERRAT.
- ▶ Rullo posteriore regolabile in altezza Ø 180 mm.
- ▶ Presa di forza 540 rpm.
- ▶ Gruppo con ruota libera incorporata.
- ▶ Catene anteriori di protezione.
- ▶ Spostamento idraulico.
- ▶ Slitte.
- ▶ Modello fabbricato secondo la Normativa CE.
- ▶ Indicazioni di sicurezza visibili al personale.



Angolazione
+90°



-65°



OPZIONI



▶ Giunto omocinetico

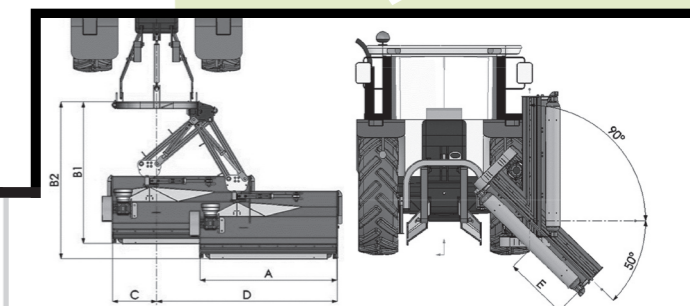

MODELLO	mm	KW-CV		KG	N° CINGHIE TIPO	A mm-in	B1 mm-in	B2 mm-in	C mm-in	D mm-in	E mm-in	
T-1400	1400	26 - 35 59 - 80	12	445	3 XPB	1599-63"	1645-65"	1820-72"	510-20"	1650-65"	535-21"	540
T-1600	1600	34 - 45 59 - 80	16	470	3 XPB	1799-71"	1645-65"	1820-72"	510-20"	1850-73"	735-29"	540
T-1800	1800	37 - 50 59 - 80	16	500	3 XPB	1999-79"	1645-65"	1820-72"	510-20"	2050-81"	935-37"	540

